

Boom Sulama Sistemi Montaj ve Kullanma Talimatı

STOP BAŞLAMADAN ÖNCE
Bu talimatların tümünü dikkatli bir şekilde okuyun.

UYARI

ELEKTRİK ÇARPMASI RİSKİ

- Her türlü inceleme, montaj veya sökme işleminden önce elektriği kesin.
- Elektrik muhafazasını uygun bir şekilde topraklayın.

YANGIN TEHLİKESİ

- Tüm IEC düzenlemelerine ve ülkenizde geçerli kural ve düzenlemelere uyun.
- Giriş/çıkış bağlantıları için sadece IEC onaylı kablolar kullanın.

Bu Talimatları Saklayın

Armatürü sadece üreticinin belirttiği amaç için kullanın. Herhangi bir sorunuz olması durumunda üreticileri irtibata geçin.

Paketin içinde bulunanlar:

- Armatür

Gerekten takım ve parçalar:

- Ayar ve kazık montajı için gerekli; Allen takımı, kontrol kalemi
- Elektriksel bağlantı için gerekli; Yan Keski, İzole bant
- Sert zemin ve yüzey montajı için gerekli; Darbeli Matkap, No 7 Elmas Uç, No 8 Plastik Dubel, Uygun Ebatla Vida, Çekiç, Tornavida

Elektrik Kablolarını Hazırlayın

Elektrik Gereklilikleri

- Armatür 220 VAC, 50/60 Hz ile beslenmeli ve 1x3 Amp. C Tipi Monofaze 3kA W Otomat devre kesici ile korunan, doğru bir şekilde topraklanmış ayrı bir bransman devresine bağlanmalıdır. Min. 600 V 70°C 3x0,75 mm TTR besleme iletkeni kullanın.

Çalışma sıcaklığı

- Armatür çalışma sıcaklık aralığı (-30°C) (+40°C) %90 neme kadardır.

Topraklama Talimatları

- Genel sistemin topraklanması ve bağlanması, IEC ve yerel yasalara uyarınca yapılacaktır.

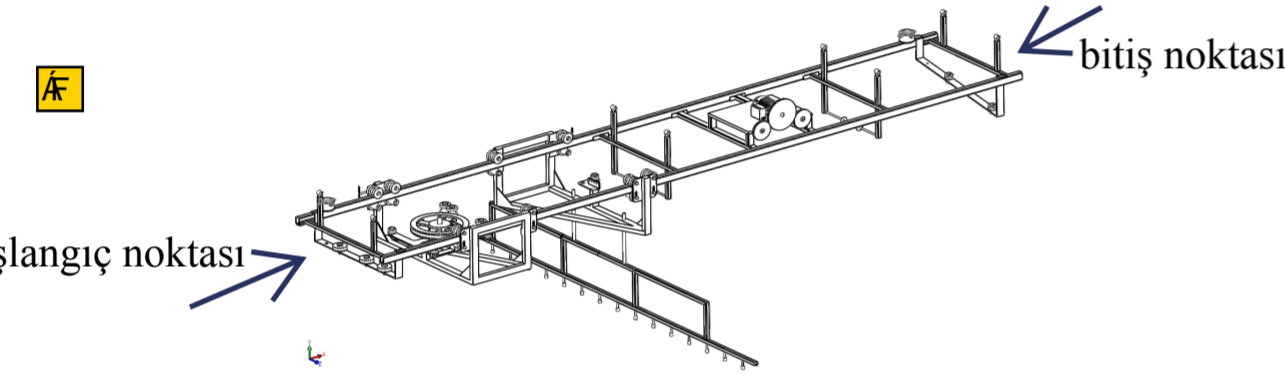

Resim 1

Resim 1 de sulama taşıyıcıyı iskelete başlangıç noktasından tekerler yardımı ile iskelet profillerine sürülecektir. Sulama taşıyıcının kare olan kısmı başlangıç noktası referans alınarak iskelet sisteminin soluna bakacaktır.

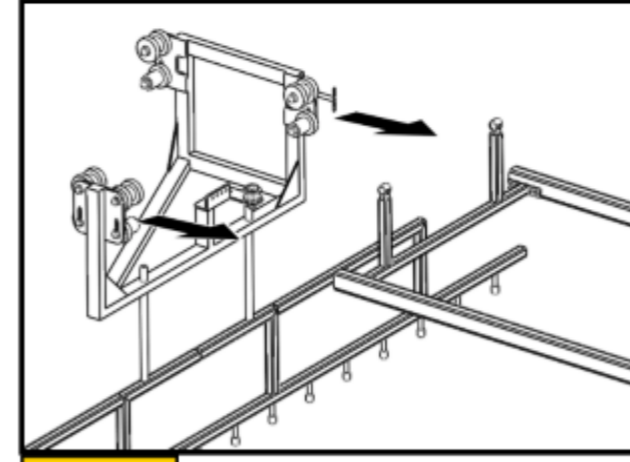

Resim 1

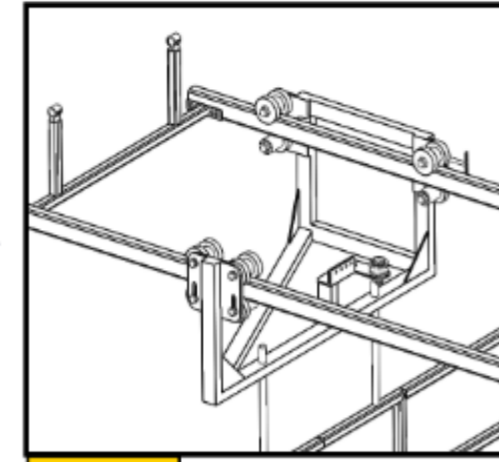

Resim 2

Resim 1

Resim 1 deki kasnak taşıyıcı parça iskelete başlangıç noktasından tekerler yardımı ile iskelet profillerine sürülecektir. Kasnak taşıyıcının kare olan kısmı başlangıç noktası referans alınarak iskelet sisteminin sağına bakacaktır.

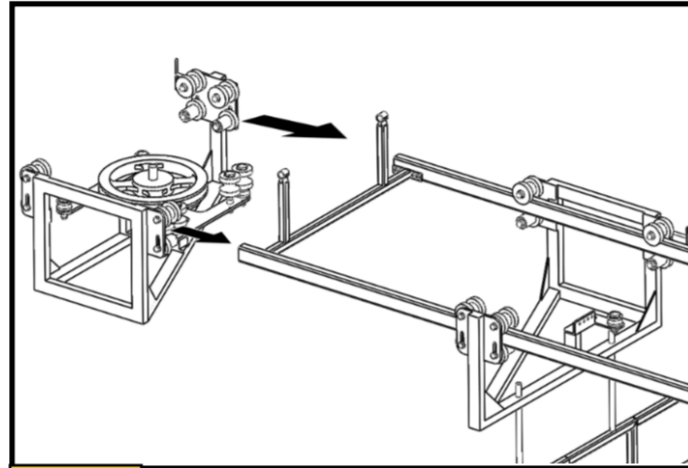

Resim 1

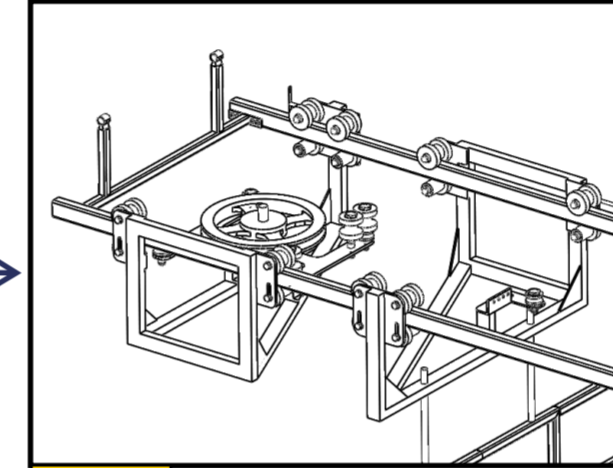

Resim 2

Resim 1 ve Resim 2

Resim 1 ve Resim 2 deki başlangıç ve bitiş noktasındaki sabit makara taşıyıcılar Resim 3 deki gibi U askı aparatlarının bitiş noktasına civatalar yardımıyla monte edilecektir.

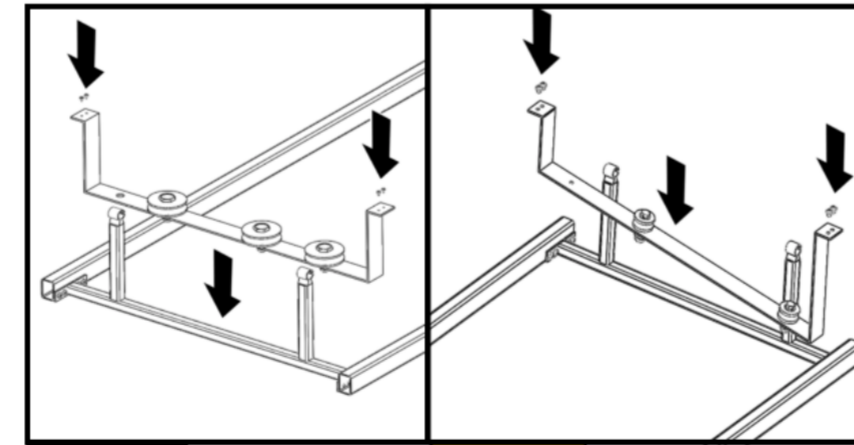

Resim 1

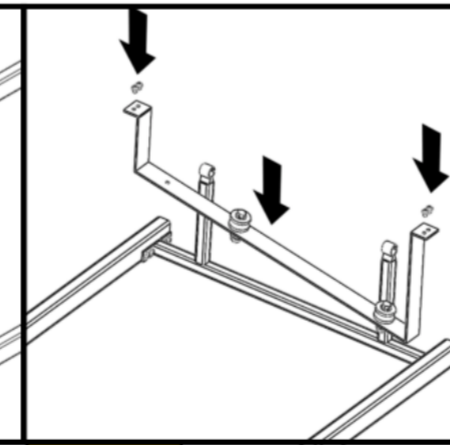

Resim 2

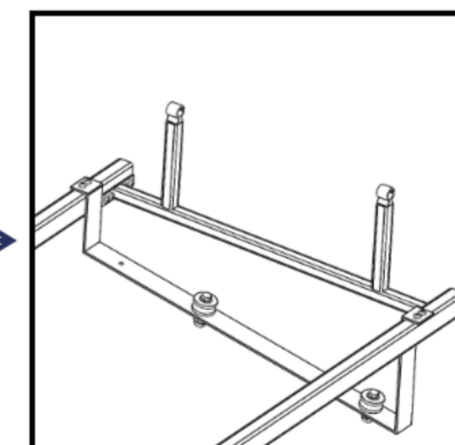

Resim 3

Resim 1

Resim 1 de gösterildiği biçimde önce motor ve tablası birlikte üretici tarafından verilen referansa göre başlangıç noktasından belli bir uzaklığı civatalar yardımı ile Resim 2 de gösterildiği gibi monte edilecektir.

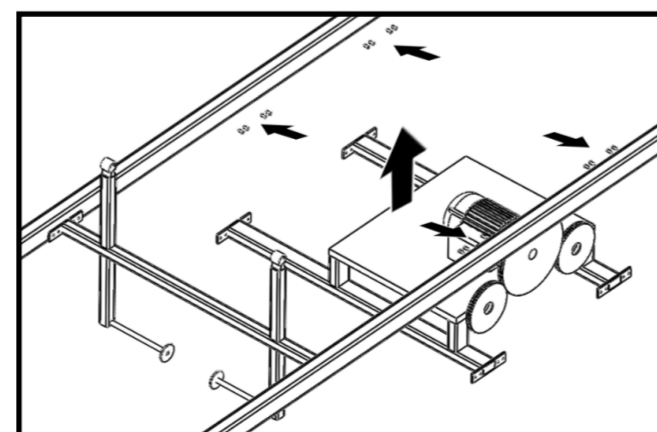

Resim 1

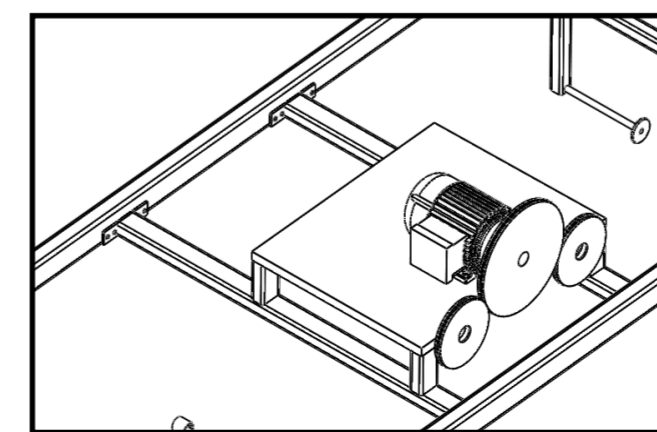

Resim 2

Montaj

Montaj bitiminde switch kontrol kumandasını başlangıç ve bitiş noktalarına istenilen yerlerden monte edilebilir.

Halat

Halat çekim ve su borusunun çekme detayı alttaki çizimde gösterilmiştir. Halatlar ve borular ok yönünde çekilerek montaj tamamlanmaktadır.

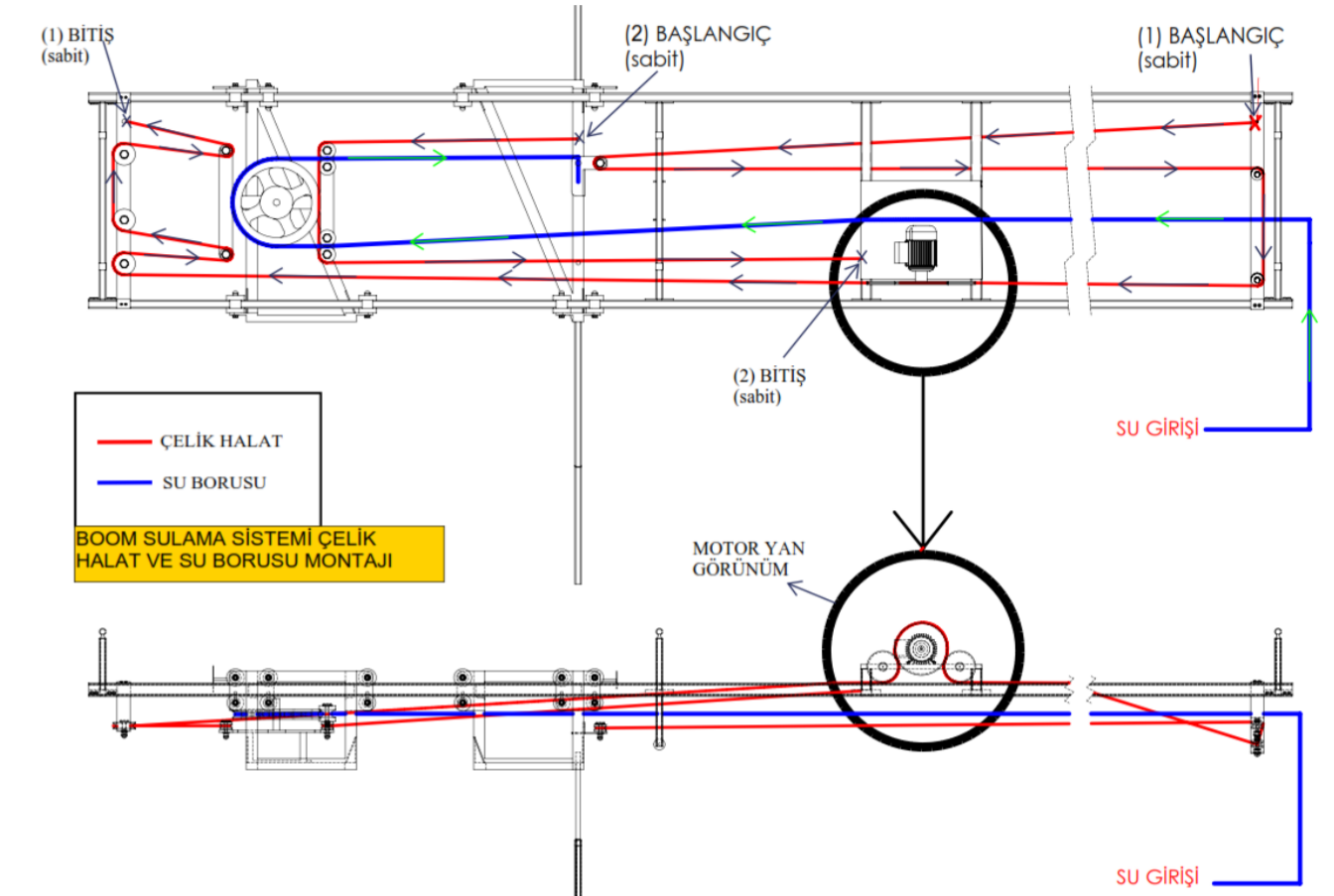

BOOM SULAMA SİSTEMİ ÜRÜN REÇETESİ

Aşağıda montajda kullanılan malzemelerin ürün reçetesi, miktarı ve kullanım tanımları verilmiştir.

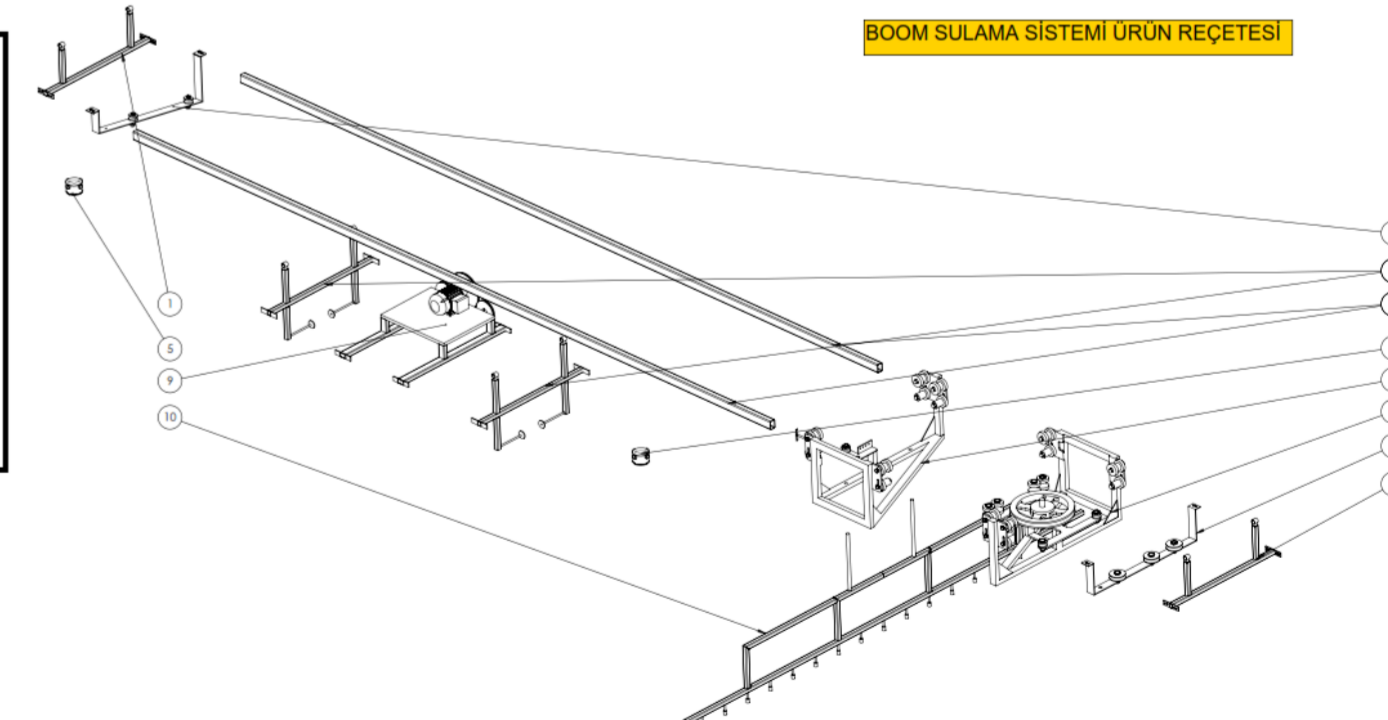

LOĞE NO	PARÇA NİMARASI	TANIM	MİKTAR
1	Başlangıç ve bitiş U askı	Sistemin başlangıcı ve bitişinde bulunan ve lamalardan vida ile monte edilen kısımlarA1	2
2	4 delikli başlangıç U parça	Başlangıç kısmında sabit olan ve üst lamalardan vidalanan kısım	1
3	Kasnak Taşıyıcı	Borunun ve halatların asıl hareket kontrolünü sağlayan kısım	1
4	Sulama Taşıyıcı	iskelet kısma tekerlekler ile başlangıç kısmından konularak sulamayı taşıyan kısım	1
5	Switch	Taşıyıcının ileri geri limit switch hareketini yapmasına sağlar.	2
6	iskelet - Kare Profil	Bütün sistemin monte edileceği iskelet kısmı.	2
7	Ara U askı	Her 2,5 metredede lamalardan civata yardımıyla monte edilecektir.	2
8	3 delikli eğimli bitiş U parça	Üst kıvrım kısımlarından civatalar yardımıyla monte edilecektir.	1
9	Motor tablası, motor	Motor ve motor tablası belirtilen kısma lamalardan monte edilecektir.	1
10	Sulama kısmı	Bu kısım sulama taşıyıcıya monte edilecektir.	1

FİDELİKLER VE TOPRAKSIZ TARIM ÜRETİM SERALARI İÇİN BOOM SULAMA SİSTEMLERİ ÜRETİMİ VE MONTAJI ZEYNEL ÇAKIR NUR-TEK AKSU-KUNDU YOLU SANAYİ GİRİŞİ AKSU/ANTALYA 0538 884 6445

Hacıhaliler, Aksu Cd., 07112 Aksu/Antalya

EKTE ÜRÜN REÇETESİNİN VE HALAT VE BORU ÇEKME DETAYLARININ BÜYÜK GÖRÜNÜMÜ MEVCUTTUR.



MADE IN TURKEY